



Van Wamel B.V.

VARIOCHOP

FRONT UND HECK SCHLEGELHÄCKSLER

540 / 750 / 1000 U/Min. Antrieb mit einer Maschine



VARIOCHOP

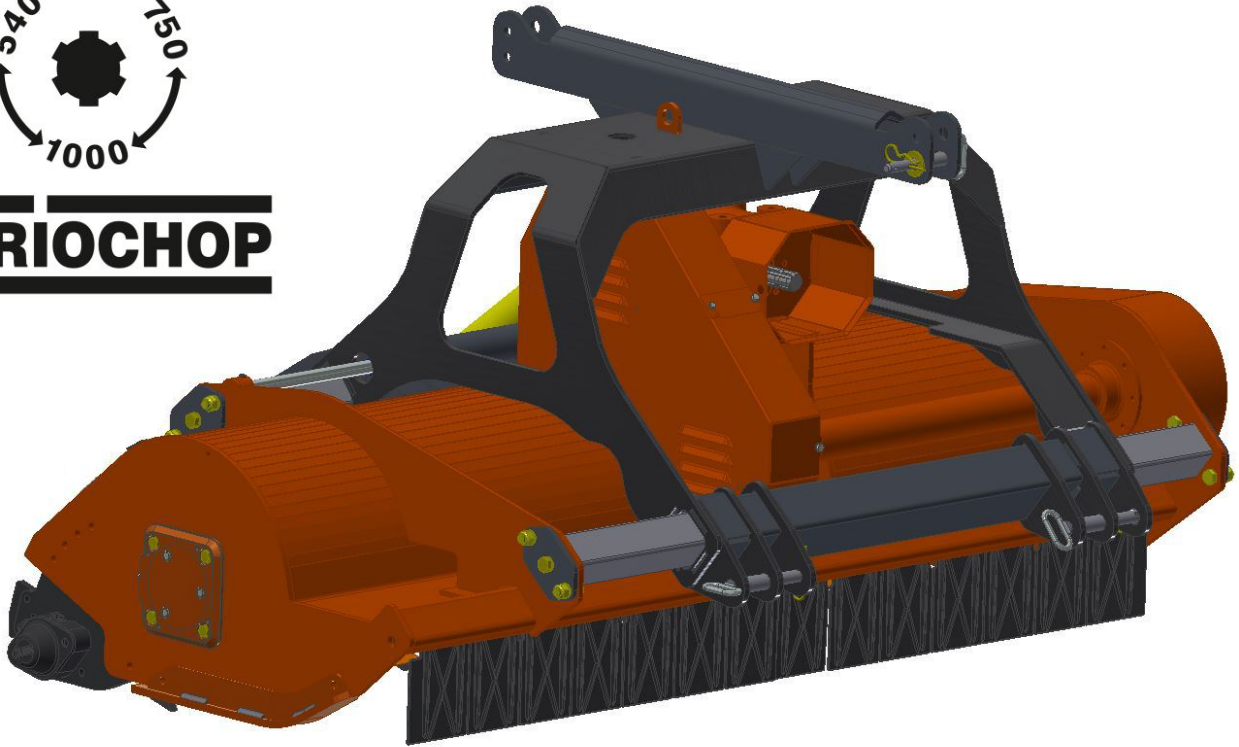

Spezialisierter Schlegelhäcksler für Obstbau

- Niedrige Bauweise (51,5 cm) über die Gesamtbreite
- Verstärkte Bauweise für Schnittholz bis 8 cm Durchmesser
- 2,2 kg "Perfect" Schlegel, die mit schweren Schrauben und austauschbaren Stahlbuchsen am Rotor befestigt sind

Universalmaschine für alle Traktormodelle und -marken

- Anbaubock zur Verwendung als Front- und Heckmodell ohne Umbau
- Getriebe mit integrierter Freilaufkupplung für jede Drehrichtung
- Für den Einsatz mit 540, 750 oder 1000 U/Min. durch einfaches Umlegen der Keilriemscheiben
- Hydraulische Seitenverstellung in der Standardkonfiguration (außer Modell 135 cm)

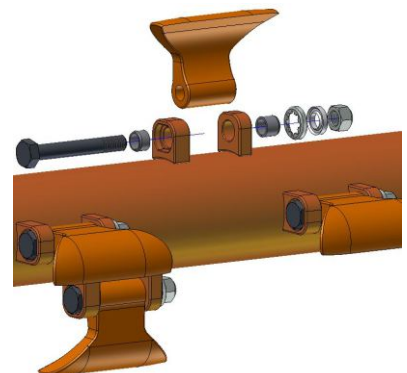

VARIOCHOP SCHLEGELHÄCKSLER

540, 750 oder 1000 U / min durch einfache Umwandlung

- Durch Wechseln der Riemenscheiben
- Zur Verwendung mit verschiedenen Traktoren
- Oder Traktoren mit unterschiedlichen Drehzahlen an der vorderen und hinteren Zapfwelle

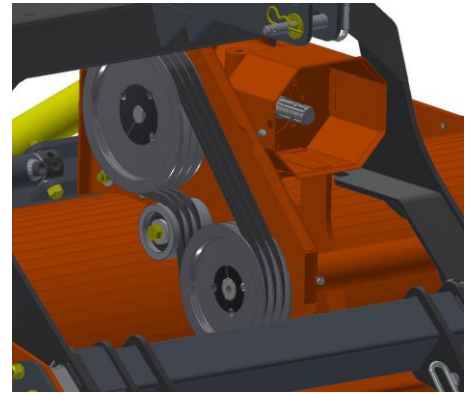

Zusätzliche Riemenscheibe für verbesserten Halt und weniger Verschleiß der mittleren Keilriemen

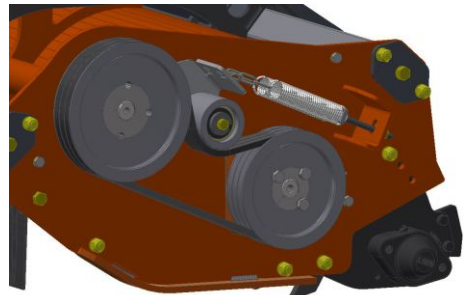

Automatisches Spannen der Rotorantriebskeilriemen

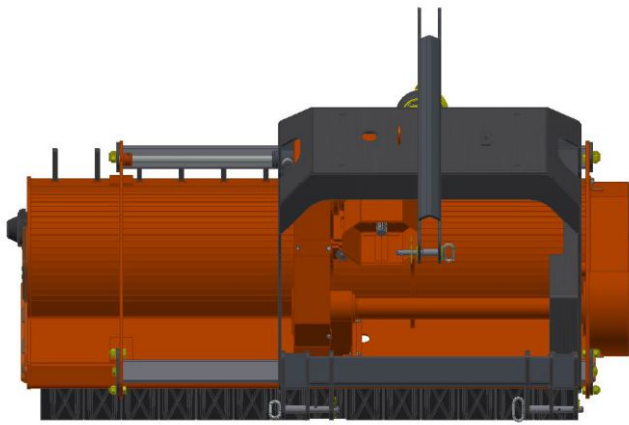

48 cm

Optionen

- Holzaufnahmezinken zur besseren Aufnahme und Zerkleinerung von dünneres oder festgefahrenes Schnitt- und Rebholz
- Extra schwere (2,7 kg) Kombi-Schlegel mit auswechselbaren Klinge aus Spezialstahl = hohe Schlagfestigkeit und durchgehend scharfe Schneide

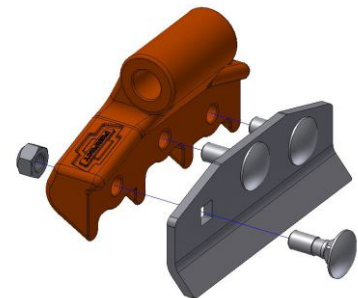

Kombi-Schlegel



Holzaufnahmezinken

Technische Daten	135	150	180	210
Arbeitsbreite (cm)	135	150	180	210
Drehzahl:				
- Zapfwelle (U/Min.)	540	540	540	540
Kraftbedarf, min. (kW/PS)*	18/25	21/28	25/34	30/41
Schlegel 2,2 kg/Kombi-Schl. 2,7 kg	8	9	12	12
Gesamtbreite (cm)	157	172	202	232
Schlepper Dreipunkt (Kat.)	I + II	I + II	I + II	I + II
Gewicht (kg)	660	700	740	810
Seitenauslage von Schleppermitte:				
- minimum (cm)	--	51	81	111
- maximum (cm)	--	99	129	159

*Der Kraftbedarf ist stark von der Art der auszuführenden Arbeit abhängig.



Van Wamel B.V.

Van Wamel B.V.
Energieweg 1 | 6658 AE
Beneden-Leeuwen
(Niederlande)
www.vanwamel.nl
perfect@vanwamel.nl

Vertretung:

Angaben und Abbildungen sind unverbindlich. Änderungen vorbehalten.